

Kurzanleitung Brief Instruction

I/O Module BMR 3001

No. 5311256-00/04₂

**! Bitte Sicherheits-
hinweise beachten!**

**! Please always note
Safety Instructions!**

Allgemein

Die Erweiterungsmodule (I/O-Module) im Normschienengehäuse der Serie BMR dienen zur Steuerung von Anlagenkomponenten oder der Weitergabe von Störmeldungen. Die Module werden über einen Datenbus mit einer zentralen Steuerung (z.B. dem VPR 5140) vernetzt und von dort aus gesteuert. Alle elektrischen Verbindungen sind steckbar.

Brief Description

The I/O-Modules of the series BMR for DIN-rail mounting are able to control plant components or to forward error messages. The modules are connected to a Central Unit via databus (e.g. to the VPR 5140). All terminals are pluggable for easy electrical connection.

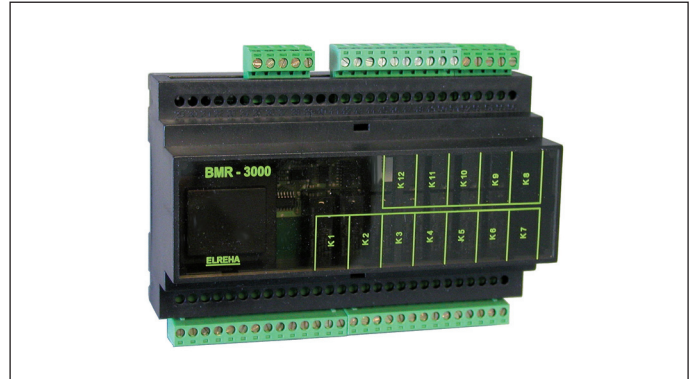

Abmessungen / Dimensions

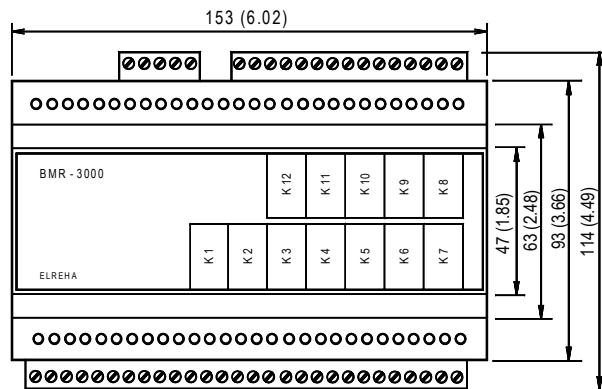

Adress-Schalter / Position of address switches

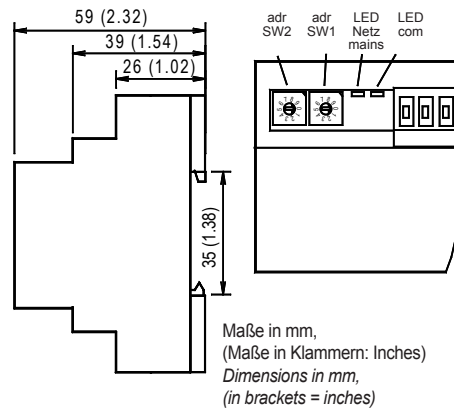

	adrSW 2	adrSW 1
0	0	0
1	0	1
2	0	2
3	0	3
4	0	4
etc...		
10	1	0
11	1	1
12	1	2

and so on. The highest usable address is '77'.

Elektrische Anschlüsse / Electrical Connection

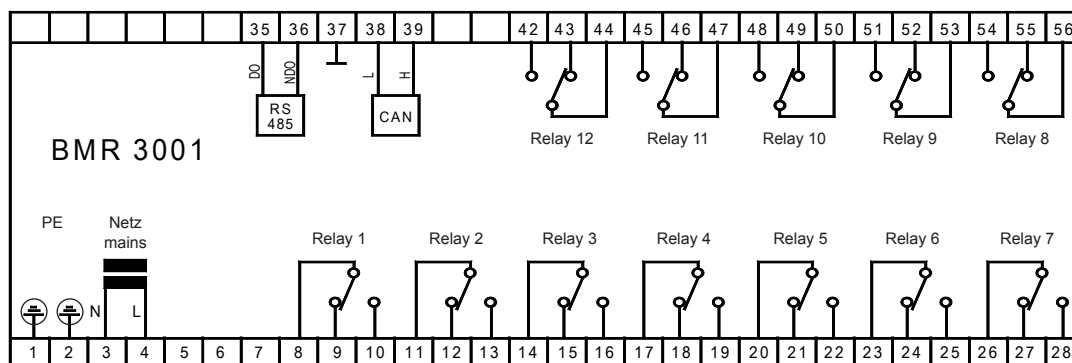

Busanbindung / Adresseinstellung

Das BMR wird über den RS-485-Anschluß mit dem ICOM-Datenbus der Zentraleinheit verbunden. Das Modul erhält eine individuelle Adresse, die an der Oberseite des Gehäuses mittels zweier Rastschalter eingestellt wird. Die rote Status-LED "Netz" zeigt den Betriebszustand des Moduls, die LED "Com" eine Kommunikation mit der Zentraleinheit an.

Databus Connection / Address Setting

The BMR is connected to the ICOM-databus of the central unit by its RS-485-interface. The module gets an individual address, which can be set by two incremental switches at the upper side of the housing. The red LED "Mains" indicates the readiness for operation, the LED "Com" indicates communication with the central unit.

Schaltzustände

Der Schaltzustand jedes Relais wird mit je einer LED angezeigt (LED an = Relais angezogen), die durch die transparente Abdeckung scheint.

Switching States

The status of each relay is indicated by a LED (LED on = relay activated), which is visible through the transparent cover.

Technische Daten

Betriebsspannung / Leistungsaufnahme 230V 50Hz / max. 9 VA
Umgebungstemperatur 0...+50°C (32...122°F)
Max. Luftfeuchte 85% r.F., nicht kondensierend
Schaltausgänge 12x Wechsler, potentialfrei, 8A cos phi=1/250V AC
Schaltzustandsanzeige LED
Schnittstelle RS 485 (ICOM)
Gehäuse Kunststoffgehäuse mit Klarsichtabdeckung, IP 30

Technical Data

Supply Voltage / Power Consumption 230V 50Hz / max. 9 VA
Ambient Temperature 0...+50°C (32...122°F)
Max. Ambient Humidity 85% r.h., not condensing
Switching Outputs 12x SPDT, potential free, 8A cos phi=1/250V AC
Relay Indicators LED
Interface RS 485 (ICOM)
Housing ABS with transparent cover, IP 30

Inbetriebnahme

- Gerät mechanisch montieren
- Datenbusverbindung auflegen, dabei auf Polung achten!
- Netzwerkadresse mit den Rastschaltern an der Gehäuse-Oberseite einstellen. Eine Adresse darf pro Bus nur einmal vergeben werden!
- Elektrischer Anschluss der Anlagenkomponenten erfolgt nach dem für oder an der Zentraleinheit erstellten Anschlussplan.
- Betriebsspannung einschalten

ALLGEMEINE ANSCHLUSS- UND SICHERHEITSHINWEISE

Hinweis

Diese Anleitung muss dem Nutzer jederzeit zugänglich sein. Bei Schäden, die durch unsachgemäße Handhabung oder Nichtbeachten der Anleitung und der Sicherheitshinweise verursacht werden, übernehmen wir keine Haftung! In solchen Fällen erlischt jeglicher Garantieanspruch.



Gefahr

Falls Sie Beschädigungen feststellen, so darf das Produkt **NICHT** an Netzspannung angeschlossen werden! Es besteht Lebensgefahr!

Ein sicherer Betrieb ist eventuell nicht mehr möglich wenn:

- das Gerät sichtbare Beschädigungen aufweist,
- das Gerät nicht mehr funktioniert,
- nach längerer Lagerung unter ungünstigen Bedingungen,
- starken Verschmutzungen oder Feuchtigkeit,
- nach schweren Transportbeanspruchungen.

• **Die Installation und Inbetriebnahme des Gerätes darf nur durch eine Elektrofachkraft oder unter der Aufsicht einer Elektrofachkraft durchgeführt werden.**

• **Halten Sie das Gerät bei der Montage sicher vom Stromnetz getrennt! Stromschlaggefahr!**

• **Betreiben Sie das Gerät niemals ohne Gehäuse. Stromschlaggefahr!**

• **Eine vorhandene PE-Klemme des Gerätes muss auf PE gelegt werden! Stromschlaggefahr!** Zusätzlich funktioniert die interne Filterung von Störungen nur eingeschränkt, fehlerhafte Anzeigen können die Folge sein.

• Das Gerät darf nur für den auf Seite 1 beschriebenen Einsatzzweck verwendet werden.

• Bitte beachten Sie die am Einsatzort vorgeschriebenen Sicherheitsvorschriften und Normen.



Achtung

- Bitte prüfen sie vor dem Einsatz des Reglers dessen technische Grenzen (siehe Technische Daten), z.B.:
 - Spannungsversorgung (auf dem Gerät aufgedruckt)
 - Vorgeschriebene Umgebungsbedingungen (Temperatur- bzw. Feuchtigkeitsgrenzen)
 - Maximale Belastung der Relaiskontakte im Zusammenhang mit den maximalen Anlaufströmen der Verbraucher (z.B. Motore, Heizungen).
- Bei Nichtbeachtung sind Fehlfunktionen oder Beschädigungen möglich.

• Vermeiden Sie den Einbau in unmittelbarer Nähe von großen Schützen (starke Störeinstrahlung möglich).

• Bitte beachten Sie bei der Installation von Datenleitungen die dafür nötigen Anforderungen.

Start-up

- Mount unit to DIN-rail
- Connect databus, note polarity!
- Set network address by the incremental switches at the top of the housing. Never use a network address twice on this databus!
- The electrical connection of the plant components must be done depending on the plan designed for or at the central unit.
- Switch power on

CONNECTION INFORMATION & SAFETY INSTRUCTIONS

Notice

The guarantee will lapse in case of damage caused by failure to comply with these operating instructions! We shall not be liable for any consequent loss! We do not accept liability for personal injury or damage to property caused by inadequate handling or non-observance of the safety instructions! The guarantee will lapse in such cases.



Danger

If you notice any damage, the product may not be connected to mains voltage! Danger of Life!

A riskless operation is impossible if:

- The device has visible damages or doesn't work
- After a long-time storage under unfavourable conditions
- The device is strongly dragged or wet
- After inadequate shipping conditions

• Never use this product in equipment or systems that are intended to be used under such circumstances that may affect human life. For applications requiring extremely high reliability, please contact the manufacturer first.

• **The product may only be used for the applications described on page 1.**

• **Electrical installation and putting into service must be done from qualified personnel.**

• **During installation and wiring never work when the electricity is not cut-off ! Danger of electric shock!**

• **Never operate unit without housing. Danger of electric shock!**

• **All 'PE' terminals must be connected to ground. Danger of electric shock!** Additionally, the internal noise filter will not work, faulty indicated values may occur.

• Please note the safety instructions and standards of your place of installation!



CAUTION

• Before installation: Check the limits of the controller and the application (see tech. data). Check amongst others:

- Make sure that all wiring has been made in accordance with the wiring diagram in this manual.

- Supply voltage (is printed on the type label).
- Environmental limits for temperature/humidity.
- Maximum admitted current rate for the relays. Compare it with the peak start-up currents of the controlled loads (motors, heaters, etc.).

Outside these limits malfunction or damages may occur.

• Mounting the controller close to power relays is unfavourable. Strong electro-magnetic interference, malfunction may occur!

• Take care that the wiring of interface lines meets the necessary requirements.

EG-Statement of Conformity

We state the following: When operated in accordance with the technical manual, the criteria have been met that are outlined in the guidelines of the council for alignment of statutory orders of the member states on EMC-Directive (2004/108/EC) and the Low Voltage Directive (LVD 2006/95/EC). This declarations are valid for those products covered by the technical manual which itself is part of the declaration. To meet the requirements, the currently valid versions of the relevant standards have been used

This statement is made from the manufacturer / importer

by:

ELREHA Elektronische Regelungen GmbH
D-68766 Hockenheim

Werner Roemer, Technischer Leiter, Technical Director

www.elreha.de

Hockenheim.....**28.04.2009**.....

(Name / Anschrift / name / adress)

Ort/city

Datum/date

Unterschrift/sign

original set up: 9.9.15, tkd/jr

checked: 9.9.15, ek/jk

approved: 9.9.15, mv/sha

transl.(E):

korr.: 9.12.15, tkd/jr